

取付に関するご注意 ⚠

■取付の際は、説明書(本紙)をご確認の上、正しく施工してください。
また、取付後に必ず動作確認をしてください。

※本製品はドア厚38mm/40mm 専用です。
※破損の原因となりますので本製品を戸当たりとして使用することはおやめください。
※切欠き穴(丸長穴)は正確に開けてください。ゆがみ等ありますと適切な取り付けができない為、非常解錠できない等、作動不良の原因となります。
※戸先形状に応じて取付位置を調整してください。

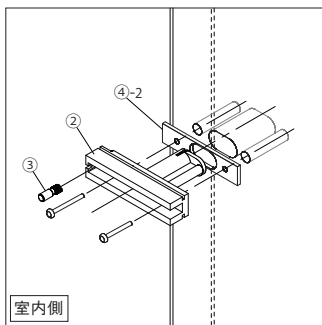
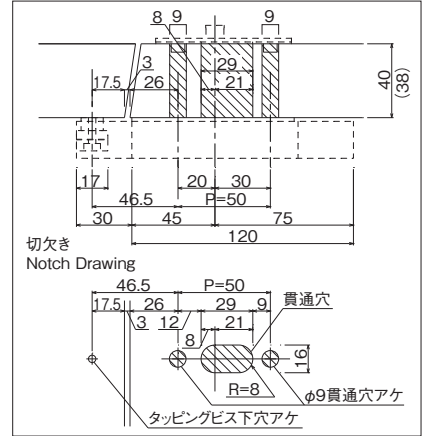

1

室内側からラッチ本体をスペーサーと共に取付ます。
切欠き部にラッチ本体を挿入します。

※小さな部品がありますので無くさないようご注意ください

※スペーサーはDt=40の場合1mm、Dt=38の場合3mmのものをそれぞれ使用します。

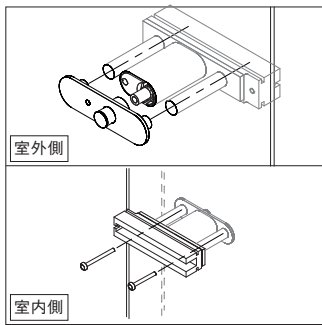

2

室外側から、ラッチ本体にフェイスプレートを取付けます。

室内側よりビスで固定します。

※取付ビスの長さに注意!!
(戸先側が長いビスになります。)

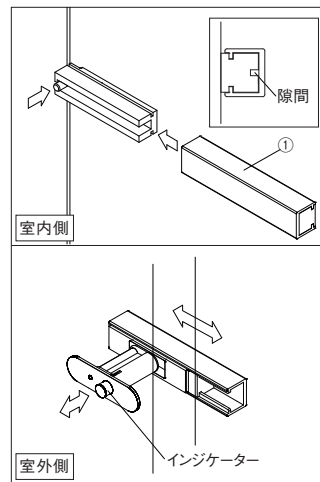

3

スライド部を取付ます。
スライドロックピンを押しながら、スライド部を吊り元側からスライドさせ取付けます。
スライドロックピンが作動し、カチッと音がするまでスライドさせてください。

スライドを動かしてインジケータが作動するかご確認ください。

施錠時 → インジケータ出てくる
解錠時 → インジケータがフェイスプレート同一面まで沈み込む

※スライド部を外す際は、戸先側ラッチ本体の隙間に、クリップなどを差入れスライドロックピンを押し下げて、スライド部を吊り元方向に引き抜いてください。

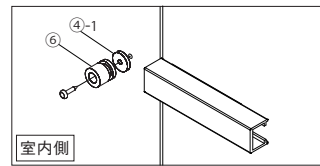

4

室内側から、ラッチ受けをスペーサーと共に取付けます。

スライドを動かして正常に施錠、解錠できるかご確認ください。

エマージェンシー機能(非常解錠方法)

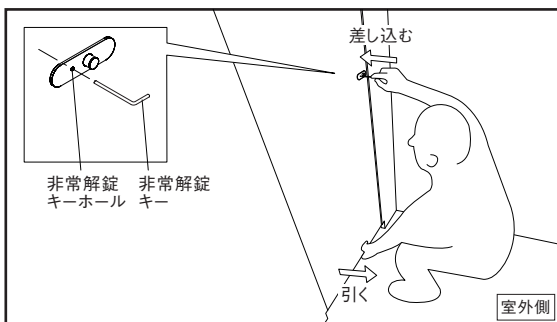

1

扉の下部を手前に引き寄せながら、非常解錠キーホールに非常解錠キーを差し込む。
非常解錠キーを強く押し込むことでロックを解除することができます。

※非常解錠キーは、六角レンチ(2.5mm)などでも代用できますが、先端の鋭利なものは使用しないでください。製品が破損する恐れがあります。

スペーサー

	④-1	④-2
Dt 38用 t=3mm		
「③」刻印有		
Dt 40用 t=1mm		
「①」刻印有		